

Bu Resim MESA OTO ELEKTRİK LTD.ŞTİ'nin malıdır. Şirket Yetkililerinin izni olmaksızın kopya edilemez, üzerinde değişiklik yapılamaz.
This image MESA AUTO ELECTRIC LTD.'s are property. Can not be copied without the consent of the company authorized, any changes can be made.

PARÇA KODU PART CODE	PARÇA ADI PART NAME	ERKEK TERMİNAL MALE TERMINAL	a ÖLÇÜSÜ (AYAR) a MEASURE (SET)	s ÖLÇÜSÜ (KALINLIK) s MEASURE (THICKNESS)	Malzeme Material	Kaplama / Coating		
						SN	AG	Nİ
TD 2163.30 DP	8.5 DİŞİ TERMİNAL ÇAKILI =DP=	0.30	-----	-----	(CuZn30) Pirinç / Brass	-	-	-
TD 2163.30 RP	8.5 DİŞİ TERMİNAL ÇAKILI =RP=	0.30	-----	-----	(CuZn30) Pirinç / Brass	-	-	-
TD 2163.30 RPK	8.5 DİŞİ TERMİNAL ÇAKILI =RPK=	0.30	-----	-----	(CuZn30) Pirinç + Kalay / Brass + Sn	+	-	-

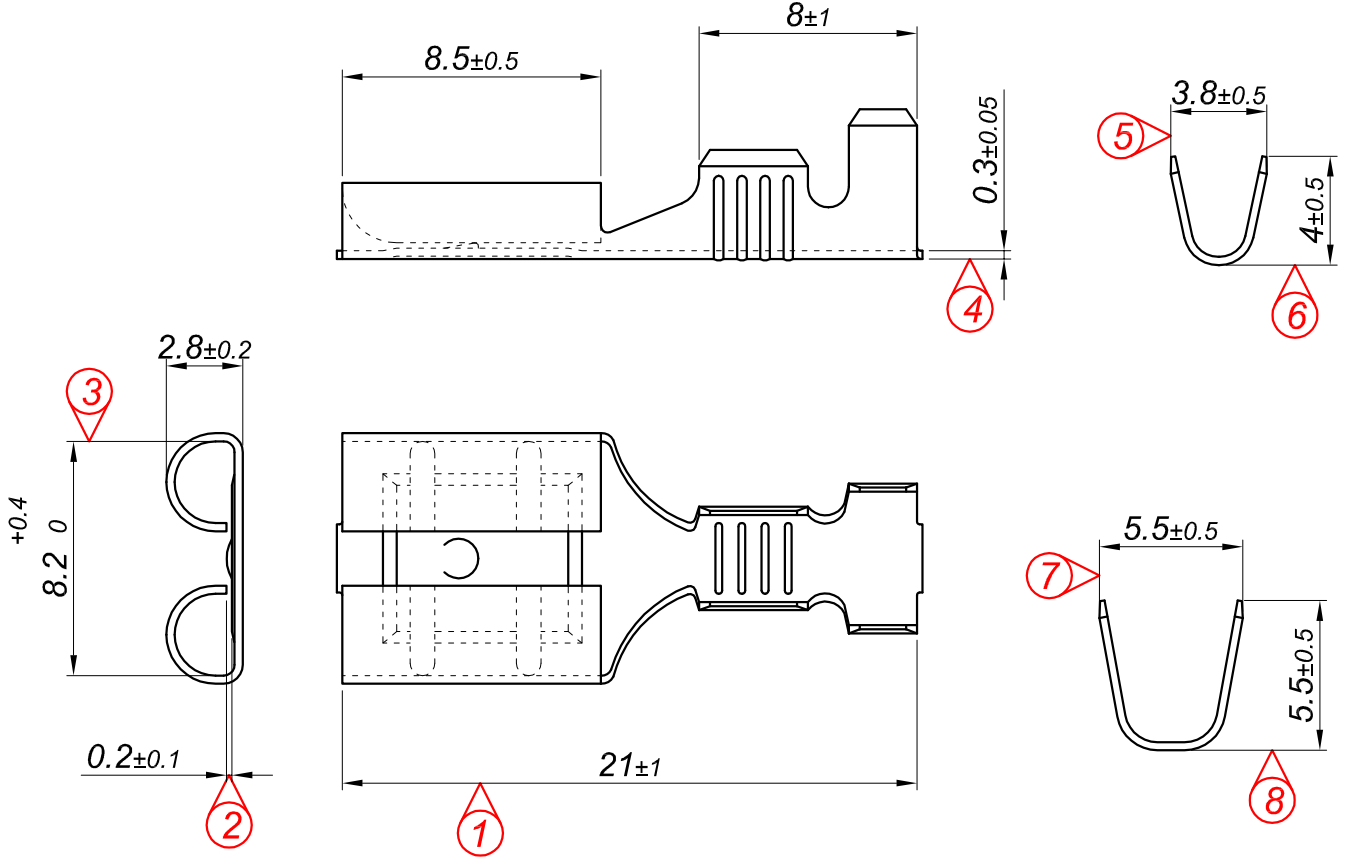

Perspektif
Perspective

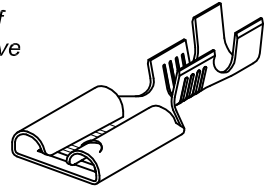

Kalıp çıkış yönü
Mold output direction

Makara açılım yönü
Reel opening direction

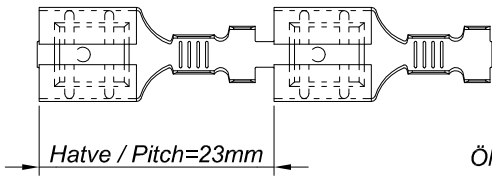

Ölçek
Scale : 1 / 1.5

Kablo Kesiti
Wire Section : 1 - 2.50 mm²

Resim üzerinden ölçü almayınız
do not measure on drawing

Tarih / Date	18.07.2014	İmza /Signature	Ölçek /Scale			
Çizen / Desing	M.Yağcı		4 / 1	No		
Onay / Approval	S.Gölcük				Değişiklik / Revision	Tarih/Date
	Parça Adı: Part Name	8.5 DİŞİ TERMİNAL ÇAKILI			Parça Kodu: Part Code	TD 2163